

# innoliving

**SBATTITORE ELETTRICO CON  
CIOTOLA**



**INN-782**  
**MANUALE D'USO**  
**USER MANUAL**

**MANUALE D'ISTRUZIONE**

*Grazie per aver acquistato lo sbattitore con ciotola Innoliving INN-782.*

*Leggere attentamente il manuale di istruzioni prima dell'uso, facendo particolare attenzione alle norme e avvertenze di sicurezza. Conservare il presente manuale per eventuali consultazioni future.*

**IMPORTANTI NORME DI SICUREZZA**

Quando viene utilizzato un elettrodomestico, devono essere rispettate delle precauzioni generali di sicurezza, incluse le seguenti:

- Dopo aver tolto l'imballaggio, verificare l'integrità dell'apparecchio; in caso di dubbio non utilizzarlo e rivolgersi a personale professionalmente qualificato. Gli elementi d'imballaggio (sacchetti di plastica, polistirolo espanso, ecc.) non devono essere lasciati alla portata di bambini in quanto potenziali fonti di pericolo.
- È necessaria un'attenta supervisione quando l'unità viene utilizzata in presenza di bambini.
- Questo prodotto può essere utilizzato da persone con ridotte capacità fisiche, mentali o sensoriali, o privi di esperienza e conoscenza solo se sotto supervisione o se hanno ricevuto istruzioni riguardanti l'uso in sicurezza dell'apparecchiatura e comprendono i rischi associati al suo utilizzo.
- Questo prodotto non può essere utilizzato da bambini. Tenere il prodotto e il suo cavo di alimentazione lontano dalla portata dei bambini.
- I bambini devono essere sorvegliati per assicurarsi che non giochino con l'apparecchio.
- Non immergere l'unità principale in acqua o altri liquidi.

- Per le operazioni di pulizia e manutenzione, far riferimento al paragrafo "Pulizia e Manutenzione" di questo manuale.
- Questo prodotto è stato concepito come sbattitore elettrico per uso domestico. Qualsiasi altro uso è da considerarsi improprio e pericoloso.
- Se il prodotto, la ciotola o il cavo risultano danneggiati, non utilizzare il prodotto e rivolgersi al servizio di assistenza tecnica autorizzato.
- Non utilizzare accessori diversi da quelli forniti dal produttore, l'utilizzo di accessori non autorizzati potrebbe comportare seri rischi di incendio o shock elettrico.
- Spegnere e scollegare il prodotto dalla presa di corrente quando l'unità non è in uso, prima di intraprendere attività di pulizia o manutenzione, quando vengono inseriti o rimossi accessori, o quando viene lasciato incustodito.
- Mantenere dita, vestiti, capelli, spatole o altri oggetti lontano dalle parti in movimento.
- Utilizzare l'apparecchio solo con gli accessori forniti in dotazione.
- Non toccare l'apparecchio con mani o piedi bagnati.
- Controllate che il corpo motore non venga in contatto con l'acqua o altri liquidi e non metterlo in lavastoviglie. Nel caso dovesse inavvertitamente bagnarsi o immergersi in liquidi, staccare immediatamente la spina dalla presa di corrente, asciugarlo con cura e verificare che il liquido non sia entrato all'interno del corpo motore; in caso di dubbio rivolgersi a personale professionalmente qualificato.

- Spegnere e scollegare il prodotto dalla presa di corrente prima di cambiare gli accessori
- Scollegare la spina dalla rete elettrica prima di procedere con qualsiasi operazione di pulizia e manutenzione.
- Utilizzare l'apparecchio solo con gli accessori forniti in dotazione.
- Tenere il cavo lontano da fonti di calore.
- In caso di malfunzionamento, spegnere immediatamente l'apparecchio e contattare il rivenditore o il servizio di assistenza tecnica autorizzato.
- In caso di guasto o malfunzionamento non tentare di riparare il prodotto da soli. Rivolgersi sempre al rivenditore o al servizio di assistenza tecnica autorizzato. Non utilizzare il prodotto fino a quando non verrà riparato da personale qualificato.

**ATTENZIONE:** Non utilizzare il prodotto per più di 5 minuti continuativi e attendere fino al completo raffreddamento del prodotto prima di riprendere l'utilizzo.

**ATTENZIONE:** Il prodotto non è adatto alla lavorazione di impasti particolarmente duri.

**ATTENZIONE:** Se il cavo di alimentazione è danneggiato, deve essere sostituito dal produttore o da un servizio di assistenza tecnica autorizzato al fine di prevenire ogni rischio.

**DESCRIZIONE DEL PRODOTTO**

Portata max.: 5kg (11lb)

1. Pulsante di rilascio accessori
2. Accessori: Ganci/Fruste
3. Ciotola in acciaio inox
4. Leva di regolazione ciotola
5. Parte superiore
6. Selettore di velocità
7. Parte inferiore
8. Tasto per sollevare/abbassare la parte superiore
9. Base
10. Piedini antiscivolo
11. Fori per inserimento accessori

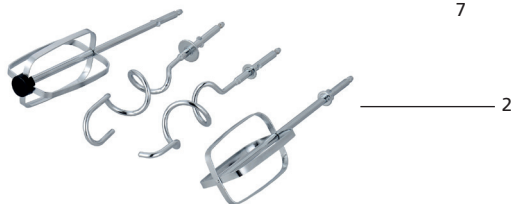
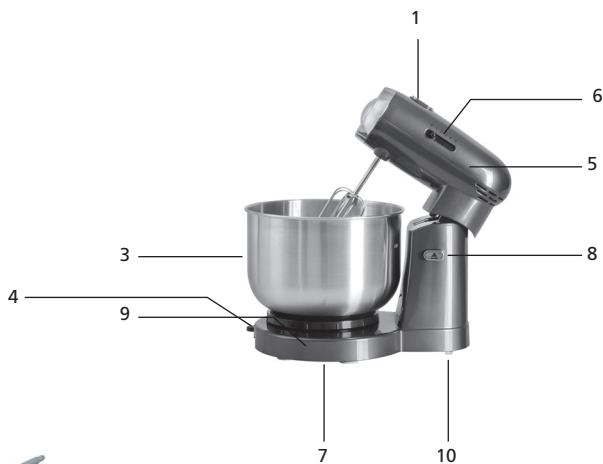
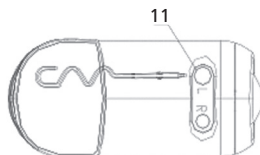

**ATTENZIONE:** Non utilizzare l'apparecchio in caso di miscele troppo dense, potrebbero danneggiarlo. Gli accessori dell'impastatrice vanno utilizzati in coppia. Non utilizzare un accessorio di un tipo e uno dell'altro.

## COME IMPOSTARE LE VELOCITA' DI LAVORAZIONE

VELOCITA'	DESCRIZIONE
1	Impostare la velocità 1 per mescolare alimenti secchi come farina, zucchero, lievito.
2	Impostare la velocità 2 per mescolare insieme ingredienti liquidi.
3	Per lavorare impasti di torte e biscotti.
4	Impostare la velocità 4 per mescolare lo zucchero con i tuorli.
5	Impostare la velocità 5 per montare a neve gli albumi.

### **MODO D'USO**

1. Posizionare il prodotto su una superficie piana e stabile. Premere il tasto per sollevare la parte superiore dello sbattitore fino a bloccarla in posizione.
2. Scegliere una coppia di accessori in dotazione (fruste o ganci) e inserirli nell'apposito alloggiamento (11) rispettando il segno R o L indicato accanto ai due fori (Fig.3).
3. Inserire la ciotola sulla base. Tenere fermo il disco con una mano e con l'altra ruotare la ciotola in senso orario fino a bloccarla in posizione. Per regolare la posizione della ciotola, premere la leva (4) verso il basso e spostarla a destra o sinistra in base alle proprie necessità.
4. Premere il tasto per abbassare la testa del mixer fino a bloccarla in posizione.
5. Inserire la spina nella presa di corrente ed impostare la velocità desiderata.

Per spegnere, spostare il selettore su '0/OFF.

6. Attendere che le fruste/ganci siano completamente fermi prima di sollevare la testa del mixer con l'apposita leva e premere il tasto di espulsione degli accessori.

**ATTENZIONE!** Scollegare l'apparecchio dalla rete elettrica prima di procedere con qualsiasi operazione di pulizia e manutenzione, inclusa la rimozione degli accessori.

### **COME INSERIRE GLI ACCESSORI**

Le fruste e i ganci impastatori hanno una forma specifica:

- il gancio con il perno più ampio (vedi fig. sotto) deve essere inserito nel foro contrassegnato con il segno L.
- la frusta con il disco in gomma nera nella parte finale, deve essere inserita nel foro contrassegnato con il segno R.

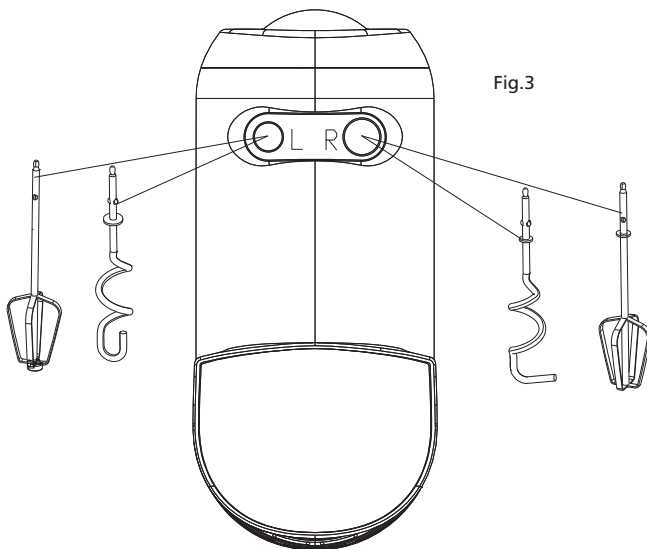

## PULIZIA E MANUTENZIONE

1. Prima di togliere gli accessori dallo sbattitore e procedere con la pulizia, spegnere l'apparecchio e scollegarlo dalla rete elettrica.
2. Rimuovere gli accessori e la ciotola.
3. Per pulire l'esterno dell'unità principale, utilizzare un panno umido o asciutto con un pochino di detergente delicato, facendo attenzione che né acqua né detersivi penetrino all'interno dell'apparecchio. Questo potrebbe causare danni al motore o provocare shock elettrici.
4. Non usare materiali abrasivi o alcool per pulire l'apparecchio.
5. Non immergere l'apparecchio in acqua.
6. Per pulire gli accessori, usare acqua calda e detersivo.
7. Per pulire la ciotola è possibile usare il detersivo abituale, ma fare attenzione a non utilizzare spugne di materiali abrasivi o detersivi troppo aggressivi.

## ETICHETTA DATI:



Apparecchio con isolamento elettrico di classe II



Questo prodotto è conforme a tutte le direttive europee applicabili.



Leggere attentamente le istruzioni per l'uso



Per contatto con alimenti



Solo per uso in ambienti interni non umidi



Leggere il manuale d'uso per informazioni cautelative quali avvertenze e norme di sicurezza





INFORMAZIONI AGLI UTENTI ai sensi del Decreto Legislativo N° 49 del 14 Marzo 2014 "Attuazione della Direttiva 2012/19/UE sui rifiuti di apparecchiature elettriche ed elettroniche (RAEE)"

Il simbolo del cassonetto barrato riportato sull'apparecchiatura indica che il prodotto alla fine della propria vita utile deve essere raccolto separatamente dagli altri rifiuti. L'utente dovrà, pertanto, conferire l'apparecchiatura integra dei componenti essenziali giunta a fine vita agli idonei centri di raccolta differenziata dei rifiuti elettronici ed elettrotecnici, oppure riconsegnarla al rivenditore al momento dell'acquisto di nuova apparecchiatura di tipo equivalente, in ragione di uno a uno, oppure 1 a zero per le apparecchiature aventi lato maggiore inferiore a 25CM. L'adeguata raccolta differenziata per l'avvio successivo dell'apparecchiatura dimessa al riciclaggio, al trattamento e allo smaltimento ambientale compatibile contribuisce ad evitare possibili effetti negativi sull'ambiente e sulla salute e favorisce il riciclo dei materiali di cui è composta l'apparecchiatura. Lo smaltimento abusivo del prodotto da parte dell'utente comporta l'applicazione delle sanzioni amministrative di cui al D.Lgs n. Decreto Legislativo N° 49 del 14 Marzo 2014.

*Thank you for purchasing the Innoliving INN-782 mixer with bowl.*

*Read the instruction manual carefully before use, paying particular attention to the safety rules and warnings. Keep this manual for future reference.*

### **IMPORTANT SAFETY RULES**

When an appliance is used, general safety precautions must be observed, including the following:

- After removing the packaging, check the integrity of the appliance; in case of doubt, do not use it and contact professionally qualified personnel. The packaging elements (plastic bags, expanded polystyrene, etc.) must not be left within the reach of children as they are potential sources of danger.
- Close supervision is required when the unit is used in the presence of children.
- This product can be used by people with reduced physical, mental or sensorial abilities, or without experience and knowledge only if under supervision or if they have received instructions regarding the safe use of the equipment and include the risks associated with its use.
- This product cannot be used by children. Keep the product and its power cord away from children.
- Children must be supervised to ensure that they do not play with the appliance.
- Do not immerse the main unit in water or other liquids. For cleaning and maintenance operations, refer to the "Cleaning and Maintenance" section of this manual.
- This product was designed as an electric mixer for domestic use. Any other use is to be considered improper

and dangerous.

- If the product, bowl or cable is damaged, do not use the product and contact the authorized after sale service.
- Do not use accessories different than those supplied by the manufacturer, the use of unauthorized accessories could lead to serious risks of fire or electric shock.
- Turn off and unplug the product from the power outlet when the unit is not in use, before proceed with any cleaning or maintenance activities, when accessories are inserted or removed, or when it is left unattended.
- Turn off and unplug the product from the power outlet before approaching moving parts.
- Keep fingers, clothes, hair, spatulas or other objects away from moving parts.
- Use the appliance only with the accessories supplied.
- Do not touch the appliance with wet hands or feet.
- Check that the motor body does not come into contact with water or other liquids and do not put it in the dishwasher. If the appliance get wet, immediately disconnect the plug from the power outlet, dry it carefully and check that the liquid has not entered the motor body; if in doubt, contact professionally qualified personnel.
- Turn off and unplug the product from the power outlet before changing accessories.
- Disconnect the plug from the mains before proceeding with any cleaning and maintenance operation.
- Keep the cord away from heat sources.

- In the event of a malfunction, immediately switch off the appliance and contact the retailer or the authorized technical assistance service.
- In the event of a fault or malfunction, do not attempt to repair the product yourself. Always contact the retailer or the authorized technical assistance service. Do not use the product until it is repaired by qualified personnel.

**WARNING** Do not use the product for more than 5 minutes continuously and wait until the product has completely cooled down before resuming use.

**WARNING** The product is not suitable for processing particularly hard mixtures.

**WARNING** If the power cord is damaged, it must be replaced by the manufacturer or an authorized technical service in order to prevent any risk.

#### **PRODUCT DESCRIPTION**

1. Ejector knob
2. Muddler/Fork
3. Stainless steel bowl
4. Hand Shank
5. OUTER SHELL (upside)
6. Speed control
7. OUTER SHELL (down)
8. Stand release button
9. Stand
10. Bottom cover
11. Holes

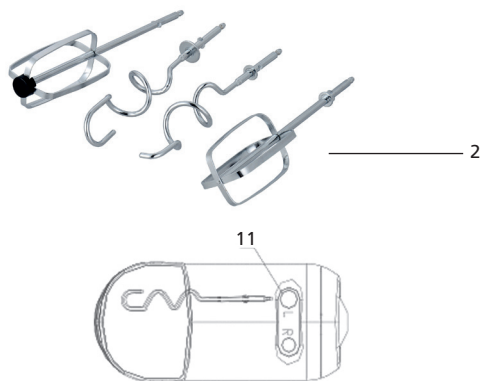

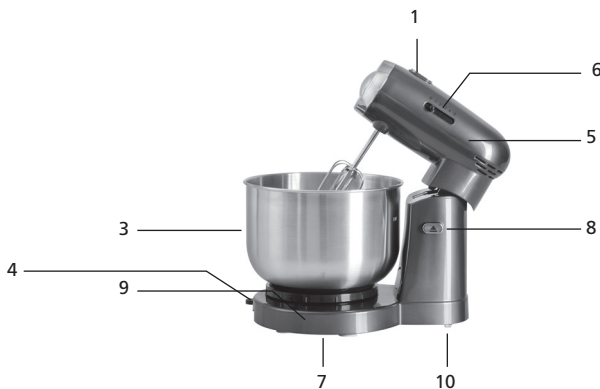

**ATTENTION:** Do not use the appliance in case of too dense mixtures, it could damage it. The kneading accessories must be used in pairs. Do not use an accessory of one type and one of the other.

### HOW TO SET THE WORKING SPEEDS

SPEED	DESCRIPTION
1	Set speed 1 to mix dry foods like flour, sugar, yeast.
2	Set speed 2 to mix liquid ingredients together.
3	To work dough for cakes and biscuits.
4	Set speed 4 to mix the sugar with the yolks.
5	Set speed 5 to whisk the egg whites.

### HOW TO USE

- Place the unit on a flat and stable surface. Press the button to raise the upper part of the mixer until it locks into place.
- Choose a pair of supplied accessories (whips or hooks) and insert them in the special housing (11) respecting the R or L mark indicated next to the two holes (Fig.3).
- Insert the bowl into the base and turn it clockwise until you lock it in its final position.

To adjust the position of the bowl, press the lever (4) downwards and move it to the right or left according to your needs.

4. Press the button to lower the mixer head until it locks into place.
5. Insert the plug into the socket and set the desired speed. To switch off, move the selector to '0 / OFF'.
6. Wait for the whips / hooks to come to a complete stop before lifting the mixer head with the appropriate lever and press the accessory eject button.

**WARNING!** Disconnect the appliance from the mains before proceeding with any cleaning and maintenance operations, including the removal of accessories

### **HOW TO INSERT THE ACCESSORIES**

Whisks and kneading hooks have a specific shape:

- the hook with the widest pin (see fig. below) must be inserted in the hole marked with the sign L.
- the whisk with the black rubber disk in the final part, must be inserted in the hole marked with the sign R.

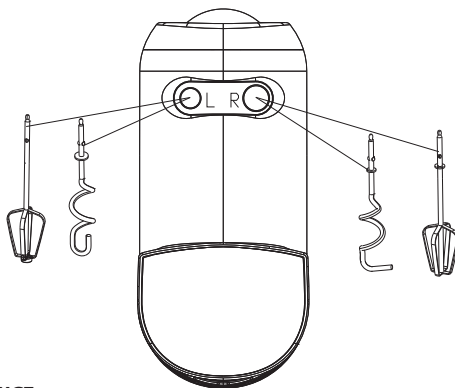

### **CLEANING AND MAINTENANCE**

1. Before removing the accessories from the mixer and proceeding with cleaning, switch off the appliance and disconnect it from the mains.
2. Remove the accessories and the bowl.
3. To clean the exterior of the main unit, use a damp or dry cloth with a little mild detergent, making sure that neither water nor detergents get inside the appliance. This could cause engine damage or electric shock.

- Do not use abrasive materials or alcohol to clean the appliance.
- Do not immerse the appliance in water.
- To clean the accessories, use hot water and detergent.
- To clean the bowl you can use the usual detergent, but be careful not to use abrasive sponges or aggressive detergents.

#### DATA LABEL



Appliance with electrical isolation class II



INFORMATION TO USERS pursuant to Legislative Decree No. 49 of March 14, 2014 "Implementation of Directive 2012/19 / EU on waste electrical and electronic equipment (WEEE)".

The crossed-out wheeled bin symbol shown on the equipment indicates that the product at the end of its useful life must be collected separately from other waste. Therefore, the user must provide the equipment integrating the essential components at the end of its life at the appropriate centers for the separate collection of electronic and electro-technical waste, or return it to the retailer at the time of purchase of new equivalent equipment, on the basis of one to one, or 1 to zero for devices with a larger side less than 25CM. Adequate separate collection for the subsequent start-up of the equipment discharged for recycling, treatment and compatible environmental disposal helps to avoid possible negative effects on the environment and on health and promotes the recycling of the materials of which the equipment is composed. Unauthorized disposal of the product by the user entails the application of administrative sanctions pursuant to Legislative Decree no. Legislative Decree No. 49 of March 14, 2014.



This product complies with all applicable European directives



Read the instructions for use carefully



For food contact



Only for use in non-humid indoor environments



Read the user manual for precautionary information such as warnings and safety regulations

**innoliving**

**Innoliving Spa  
Via Merloni, 9  
60131 Ancona Italy  
Tel 071.2133550  
[www.innoliving.it](http://www.innoliving.it)**

**MADE IN CHINA**



Rev.01\_05.2021