

innoliving

easy tech, easy life

FRULLATORE AD IMMERSIONE SET 3 IN 1



INN-698
MANUALE D'USO
USER MANUAL

Grazie per aver acquistato il frullatore ad immersione Innoliving modello INN-698 uno strumento utilissimo in cucina per la creazione di vellutate e salse.

Prima dell'uso:

- Leggere attentamente tutte le avvertenze e le istruzioni d'uso e conservare il presente manuale per future consultazioni.
- Lavare i componenti ed accessori: vedere la sezione "Cura e Pulizia".
- Rimuovere tutti i materiali di imballaggio.

NORME DI SICUREZZA E AVVERTENZE

- Prima di utilizzare l'apparecchio, leggere attentamente le istruzioni per l'uso e in particolare le avvertenze sulla sicurezza, attenendosi ad esse. Conservare il presente manuale, per l'intera durata di vita dell'apparecchio, a scopo di consultazione. La mancata osservanza delle istruzioni potrebbe essere causa di incidenti e rendere nulla la garanzia, sollevando il fabbricante da ogni responsabilità.
- Il presente apparecchio deve essere utilizzato unicamente per lo scopo per cui è stato progettato, ovvero come FRULLATORE AD IMMERSIONE per uso domestico. Qualsiasi altro utilizzo è considerato non conforme e pertanto pericoloso.
- Questo prodotto è stato concepito per il solo uso DOMESTICO, non è stato concepito per uso industriale o professionale.
- Gli elementi di imballaggio (sacchetti di plastica, cartone, polistirolo ecc.) non devono essere lasciati alla portata dei bambini in quanto potenziali fonti di pericolo e devono essere smaltiti secondo quanto previsto dalle normative vigenti.
- Dopo aver rimosso l'apparecchio dalla confezione, controllare l'eventuale presenza di danni da trasporto e l'integrità della fornitura in base al disegno. In caso di danneggiamenti o dubbi sull'effettiva integrità, non utilizzare l'apparecchio e rivolgersi al servizio di assistenza autorizzato.
- Non usare l'apparecchio se il cavo o la spina risultano danneggiati.
- Prima di collegare l'apparecchio, controllare che i dati della tensione di rete riportati sull'etichetta dati corrispondano a quelli della rete elettrica locale.

- L'etichetta dati si trova sull'apparecchio stesso.
- La spina dell'apparecchio deve entrare nella presa perfettamente. Non alterare in alcun modo la spina. Non usare adattatori.
 - Non usare né conservare il prodotto all'aperto.
 - Non usare il prodotto se è caduto a terra, se ci sono visibili segni di danneggiamento o perdite.
 - Non tirare il cavo di rete per sollevare, trasportare o togliere la spina dalla presa di corrente.
 - Assicurarsi che il cavo non presenti nodi o piegature.
 - Verificare lo stato del cavo elettrico. Cavi danneggiati o annodati aumentano il rischio di scossa elettrica.
 - Non usare la spina o il cavo con le mani o i piedi bagnati o umidi.
 - Se il cavo o la spina risultano danneggiati, devono essere sostituiti dal costruttore o dal suo servizio assistenza tecnica o comunque da una persona con qualifica simile, in modo da prevenire ogni rischio.
 - In caso di guasto o di cattivo funzionamento dell'apparecchio, spegnerlo e non manometterlo. Per l'eventuale riparazione rivolgersi esclusivamente ad un centro di assistenza tecnica autorizzato.
 - Questo prodotto non è stato concepito per l'uso da parte di persone con ridotte capacità fisiche, mentali o sensoriali, o privi di esperienza e conoscenza, a meno che non ci sia la supervisione o formazione sull'uso dell'apparecchio fornita dalla persona responsabile della loro sicurezza e abbiano compreso i pericoli implicati.
 - Questo prodotto non può essere utilizzato da bambini. Tenere il prodotto e il suo cavo di alimentazione lontano dalla portata dei bambini.
 - Questo prodotto non è un giocattolo. Assicurarsi che i bambini non giochino con l'apparecchio. Tenere il prodotto lontano dalla portata dei bambini.
 - Non lasciare mai che il cavo penzoli da una superficie dove un bambino potrebbe afferrarlo.

- Non capovolgere il prodotto mentre è in funzione o è collegato alla rete.
- Prima di montare o smontare gli accessori, dopo l'uso o prima della pulizia, prima di avvicinarsi alle parti in movimento, spegnere l'apparecchio e togliere la spina dalla presa elettrica. Scollegare il prodotto dalla corrente, ogniqualvolta viene lasciato incustodito.
- Non lasciare mai il prodotto incustodito quando è in funzione.
- Assicurarsi che le lame abbiano completamente cessato di girare prima di procedere con lo smontaggio dell'apparecchio e prima di riportarlo dopo l'uso.
- Non utilizzare il prodotto con olio bollente o con cibi particolarmente grassi.
- Riporre il prodotto in un ambiente asciutto privo di polvere, lontano dalla luce diretta del sole e da fonti di calore.
- **NON** immergere mai la base del motore, il cavo di alimentazione o la spina in acqua o altri liquidi e non metterli mai sotto il getto di acqua corrente.
- Scollegare l'unità prima del montaggio, smontaggio o pulizia del dispositivo.
- Per l'uso, posizionare il prodotto su una superficie piana e stabile, in modo che non possa cadere a terra, nel lavandino o in altri contenitori di acqua.
- **NON** utilizzare in prossimità del piano cottura della cucina e o altre fonti di calore.
- Prestare attenzione affinché il cavo non venga a contatto con superfici calde, incandescenti, fiamme libere, pentole e altri utensili bollenti.
- Non toccare le parti in movimento. **ATTENZIONE:** Non tentare in nessun modo di toccare e/o estrarre gli accessori mentre l'apparecchio è in funzione.
- Non utilizzare accessori diversi da quelli in dotazione.
- Non utilizzare il frullatore ad immersione per più di 60 secondi alla volta. Attendere alcuni minuti che il prodotto si sia completamente raffreddato prima di utilizzarlo di nuovo.
- Tutte le parti destinate al contatto con il cibo durante l'utilizzo dell'apparecchio devono essere ben lavate prima dell'uso.
- Assicurarsi di scollegare l'unità dopo l'uso e smontarla per procedere alla pulizia. Le parti non sono lavabili in lavastoviglie.

- Prestare attenzione quando si maneggiano le lame, quando si svuota la ciotola e durante le operazioni di pulizia.
- Prestare particolare attenzione quando si versa del liquido caldo nella ciotola, dal momento che potrebbe venire espulso a causa di una vaporizzazione improvvisa.

TRITATUTTO

1. Prestare particolare attenzione nel rimuovere le lame dall'apparecchio e durante la pulizia. Non toccare le lame.
2. Rimuovere le lame prima di togliere il cibo dalla ciotola del tritatutto.
3. Non rimuovere il coperchio del tritatutto fino a che le lame non sono completamente ferme.

BICCHIERE

Non riempire il bicchiere oltre i 500g

DESCRIZIONE DEL PRODOTTO

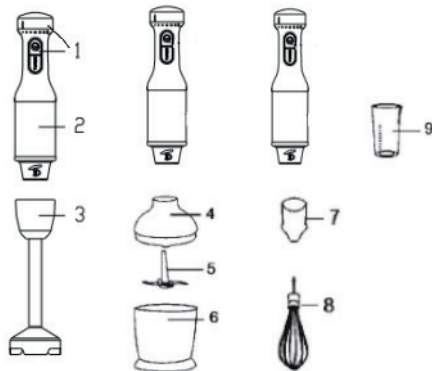

1. Tasti velocità I/II e selettore velocità variabile
2. Corpo motore
3. Frullatore ad immersione
4. Coperchio tritatutto
5. Lame in acciaio inox
6. Ciotola
7. Attacco per frusta
8. Frusta
9. Bicchiere dosatore

ASSEMBLAGGIO E UTILIZZO DEL FRULLATORE AD IMMERSIONE

1. Inserire il frullatore nel corpo motore ruotando l'accessorio in senso orario.
2. Collegare la spina alla presa elettrica, immergere la parte terminale del prodotto negli ingredienti da frullare e selezionare dapprima la velocità I e poi II oppure impostare la velocità con selettore di velocità variabile fino ad ottenere la consistenza desiderata.
3. Per evitare fuoriuscite di liquido, il bicchiere non deve essere riempito oltre i 2/3 della sua capienza massima.
4. Non utilizzare l'apparecchio per frullare cibi particolarmente solidi come caffè in chicchi, cubetti di ghiaccio, frutta secca, cioccolato ecc. .
5. Togliere la spina dalla presa elettrica prima di rimuovere il frullatore dal corpo motore.

ASSEMBLAGGIO E UTILIZZO DELLA FRUSTA

1. Inserire l'attacco della frusta nel corpo motore ruotandolo in senso orario. Inserire la frusta nell'attacco e premere per bloccarla.
2. Inserire la spina nella presa elettrica.
3. Rimuovere la spina dalla presa elettrica prima di rimuovere la frusta dal corpo motore.

ASSEMBLAGGIO E UTILIZZO DEL TRITATUTTO

1. Posizionare la ciotola su una superficie piana e stabile e inserire le lame al centro.
2. Inserire il cibo nella ciotola (es: carne, formaggio, cipolla, aglio, carote ecc.)
3. Inserire il coperchio sulla ciotola girandolo leggermente in senso orario. Inserire il corpo motore nell'apposito spazio sul coperchio e collegare l'apparecchio alla presa elettrica.
4. Premere i tasti di velocità o selezionare la velocità variabile per azionare il prodotto. Durante l'utilizzo, tenere il corpo del prodotto con una mano e tenere con l'altra il coperchio del tritatutto.
5. Dopo l'uso, scollegare l'apparecchio dalla presa elettrica. Rimuovere il corpo del motore e il coperchio dal tritatutto.
6. Rimuovere le lame dalla ciotola facendo attenzione a non toccare le lame.
7. Rimuovere il cibo dalla ciotola.

ATTENZIONE: Non riempire la ciotola oltre i 500gr.

PULIZIA E MANUTENZIONE

- Disconnettere l'apparecchio dalla presa di corrente
- Pulire il l'unità principale e il coperchio del tritatutto con un panno morbido inumidito con acqua. Non immergere queste parti in acqua o altri liquidi.
- Pulire le lame e gli accessori subito dopo l'uso prestando particolare attenzione alle lame.
- Gli accessori e le lame possono essere puliti con un panno o una spugna

utilizzando acqua calda e un detergente per i piatti facendo attenzione a non bagnare le componenti elettriche.

- Riporre il prodotto in un luogo fresco e asciutto
- Gli accessori devono essere asciutti prima di essere montati nuovamente sul prodotto.

SPECIFICHE TECNICHE

Potenza: 700W

Alimentazione: 220-240V ~ 50/60Hz

ETICHETTA DATI



Questo prodotto è conforme a tutte le direttive europee applicabili.



Leggere attentamente le istruzioni per l'uso



Per contatto con alimenti



Apparecchio con isolamento elettrico di classe II



INFORMAZIONI AGLI UTENTI ai sensi del Decreto Legislativo N° 49 del 14 Marzo 2014 "Attuazione della Direttiva 2012/19/UE sui rifiuti di apparecchiature elettriche ed elettroniche (RAEE)"

Il simbolo del cassonetto barrato riportato sull'apparecchiatura indica che il prodotto alla fine della propria vita utile deve essere raccolto separatamente dagli altri rifiuti. L'utente dovrà, pertanto, conferire l'apparecchiatura integra dei componenti essenziali giunta a fine vita agli idonei centri di raccolta differenziata dei rifiuti elettronici ed elettrotecnici, oppure riconsegnarla al rivenditore al momento dell'acquisto di nuova apparecchiatura di tipo equivalente, in ragione di uno a uno, oppure 1 a zero per le apparecchiature aventi lato maggiore inferiore a 25CM. L'adeguata raccolta differenziata per l'avvio successivo dell'apparecchiatura dimessa al riciclaggio, al trattamento e allo smaltimento ambientale compatibile contribuisce ad evitare possibili effetti negativi sull'ambiente e sulla salute e favorisce il riciclo dei materiali di cui è composta l'apparecchiatura. Lo smaltimento abusivo del prodotto da parte dell'utente comporta l'applicazione delle sanzioni amministrative di cui al D.Lgs n. Decreto Legislativo N° 49 del 14 Marzo 2014.

Thank you for purchasing INNOLIVING INN-698; a very useful instrument to prepare poured soups and sauces.

Before use:

- Read all the instructions and warnings carefully and keep this manual safe for future references.
- Wash the parts and accessories carefully: see "Cleaning and Maintenance".
- Remove all packaging materials.

SAFETY INSTRUCTIONS AND WARNINGS

- Read the instructions and safety norms before using the appliance and follow these at all times. Keep this manual safe for future references for all the product life. Failure to comply with the use and maintenance instructions provided in this user manual could lead to an accident and will void the warranty.
- This appliance must be used only for the purpose for which it was designed that is as HAND BLENDER for home use. Any other use is improper and potentially dangerous.
- This appliance is for HOUSEHOLD use only, not professional or industrial use.
- Keep all packing material (plastic bags, cardboard, polystyrene, etc.) out of reach of children, since they are potential sources of danger and must be disposed of as provided by law.
- After having removed the appliance from its packaging, verify its integrity based on the drawing and any presence of damage caused by transport. If in doubt, do not use the appliance and contact an authorized service centre.
- Do not use the appliance if the cable or plug is damaged.
- Ensure that the voltage indicated on the rating label matches the mains voltage before plugging in the appliance. The rating label is on the product.
- The appliance's plug must fit into the mains socket properly. Do not alter the

- plug. Do not use plug adaptors.
- Do not use or store the appliance outdoors.
 - Do not use the appliance if it has fallen on the floor, if there are visible signs of damage or if it has a leak.
 - Do not force the electrical connection wire. Never use the electric wire to lift up, carry or unplug the appliance.
 - Ensure that the electric cable does not get trapped or tangled.
 - Check the state of the electric cable. Damaged or knotted cables increase the risk of electric shock.
 - DO NOT use the appliance with damp or wet hands or feet.
 - If the power cable is damaged, it must be replaced by an authorized after sales service, so as to prevent all risks.
 - In case of fault or malfunctioning of the appliance, switch it off and do not tamper with it. If the device needs to be repaired, contact an authorized after sales centre.
 - This appliance is not intended for use by persons with reduced physical, sensory or mental capabilities, or lack of experience and knowledge, unless they have been given supervision or instruction concerning use of the appliance by a person responsible for their safety and understand the hazards involved.
 - Keep this product and its cable out of reach of children. Children must not use the product.
 - This product is not a TOY. Children should be supervised to ensure that they do not play with the appliance. Keep this product out of reach of children.
 - Never let the cord hang down where a child could grab it.
 - Do not turn the appliance over while it is in use or connected to the mains.
 - Always unplug the hand mixer from the power outlet before cleaning, removing or changing accessories. Always unplug the units from the power source when it is not in use, unattended.

- Never leave the product unattended when in use.
- Make sure the blades have completely stop before disassembling and storing the device after use.
- Do not use the device with boiling oil or particularly fat food.
- Store the appliance in a dry place, free from dust and out of direct sunlight, far from heating sources.
- NEVER immerse the motor base, the power cord or plug in water or other liquids and never put them under running water.
- Unplug the unit before assembly, disassembly or cleaning the device.
- Place the product on a flat, stable surface, so it can not fall to the floor, in the sink or other water containers.
- DO NOT use in the vicinity of the kitchen hob and other heat sources.
- Do not allow the cord to come into contact with hot surfaces , flames, hot pots and other utensils.
- Do not touch moving parts. CAUTION: Never try to touch and / or remove the accessories while the unit is operating.
- Do not use accessories different from those supplied.
- Do not use the hand blender for more than 60 seconds at a time. Wait a few minutes for the product to cool completely before using it again.
- All parts that come into contact with food during the use of the appliance must be thoroughly washed before use.
- Make sure to unplug the unit after use and disassemble for cleaning. The parts are not dishwasher safe.
- Pay attention when handling the blade, when emptying the bowl and during cleaning operation.
- Be especially careful when pouring hot liquid into the bowl, since it may be expelled due to sudden vaporization.

FOOD PROCESSOR

1. Pay special attention when removing the blades from the unit and during cleaning. Do not touch the blades.
2. Remove the blades before removing the food from the bowl of the food processor.
3. Do not remove the lid of the food processor until the blades are not completely still.

CUP

Do not fill the cup more than 500g

PRODUCT DESCRIPTION

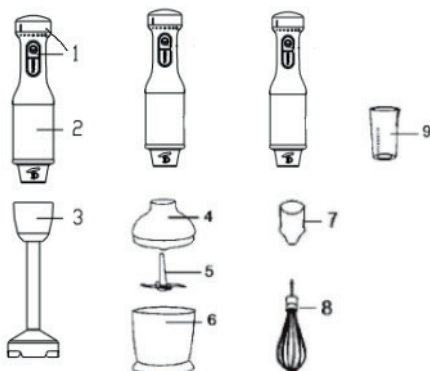

1. Speed Buttons I/II and variable speed selector
2. Power handle
3. Hand Blender
4. Chopper Cover
5. Stainless Steel Blades
6. Bowl
7. Whisk collar
8. Whisk
9. Measuring Cup

ASSEMBLY AND USE OF THE HAND BLENDER

1. Place the blender into the power handle turning the accessory clockwise.
2. Connect the plug into the electrical outlet, immerse the bottom part of the product into the ingredients to be blended, select speed I at the beginning and then or select variable speed control II until when you get the desired consistency.

3. To prevent leakage, the cup must not be filled more than $\frac{2}{3}$ of its maximum capacity.
4. Do not use the device for blending solid foods such as coffee beans, ice cubes, nuts, chocolate and so on.
5. Remove the plug from the electrical outlet before removing the blender from the power unit.

ASSEMBLY AND USE OF THE WHISK

1. Insert the whisk collar in the power handle by turning it clockwise. Insert the whisk in the collar and press to lock it.
2. Connect the plug to the power plug.
3. Remove the plug from the electrical outlet before removing the whisk from the power handle.

ASSEMBLY AND USE OF THE CHOPPER

1. Place the bowl on a flat, stable surface and insert the blades at the center.
2. Place the food in the bowl (eg: meat, cheese, onion, garlic, carrots and so on.)
3. Place the lid on the bowl by turning it slightly clockwise. Insert the power handle in the space provided on the cover and connect the device to the electrical outlet.
4. Press the speed buttons or select variable speed control to operate the product. During use, hold the power handle of the product with one hand and take with the other hand the chopper cover.
5. After use, disconnect the unit from the electrical outlet. Remove the power handle and the cover from the chopper.
6. Remove the blade from the bowl taking care not to touch the blades.
7. Remove the food from the bowl.

CAUTION: Do not fill the bowl more than 500gr.

CLEANING AND MAINTENANCE

- Unplug the machine from the electrical outlet
- Clean the power handle and the chopper cover with a soft, damp cloth. Do not immerse the main unit in water or other liquids.
- Clean the blades and accessories immediately after use with particular attention to the blades.
- The accessories and the blades can be cleaned with a cloth or a brush, using hot water and dish soap, but take care that the water does not come into contact with electrical parts.
- Store the product in a cool, dry place.
- Make sure the accessories are dry, before assembling them again on the product .

TECHNICAL SPECIFICATIONS

Power: 700W

Power Supply: 220-240V ~ 50/60Hz

RATING LABEL

The product is made conforming with all the applicable European regulations



Read carefully the user manual



Food contact



Class II insulated electrical appliance



INFORMATION TO USERS according to Legislative Decree No. 49 of March 14, 2014 " 2012/19/UE Implementation of the Directive on Waste Electrical and Electronic Equipment (WEEE) "

The crossed-out dustbin symbol indicates that the product at the end of its life must be collected separately from other waste. The user should, therefore, take the equipment with the essential components at the end of its useful life to the separate collection center of electronic and electrical waste, or return it to the retailer when purchasing new equipment of equivalent type, in ratio of one to one, or one to zero for devices with larger side less than 25 CM. The separate collection for the decommissioned equipment for recycling, treatment and environmentally compatible disposal contributes to avoid possible negative effects on the environment and human health and promotes recycling of the materials. Improper disposal of the product by the user entails the application of administrative sanctions according to Legislative Decree No. 49 of 14 March 2014

innoliving
easy tech, easy life

Innoliving Spa
Via Merloni, 2/B
60131 Ancona Italy
Tel 071.2133550
www.innoliving.it

MADE IN CHINA



Rev.00_05.2022