

innoliving

■ ■ easy tech, easy life

**SBATTITORE ELETTRICO
SENZA FILI RICARICABILE**



INN-692
MANUALE D'USO
USER MANUAL



SBATTITORE ELETTRICO SENZA FILI RICARICABILE



Grazie per aver acquistato lo sbattitore elettrico senza fili "INN-692" uno strumento utilissimo per la preparazione dei cibi.

Prima dell'uso:

- leggere attentamente tutte le avvertenze e le istruzioni d'uso e conservare il presente manuale per future consultazioni.

NORME DI SICUREZZA E AVVERTENZE

Prima di utilizzare l'apparecchio, leggere attentamente le istruzioni per l'uso e in particolare le avvertenze sulla sicurezza, attenendosi ad esse. Conservare il presente manuale, per l'intera durata di vita dell'apparecchio, a scopo di consultazione. La mancata osservanza delle istruzioni potrebbe essere causa di incidenti e rendere nulla la garanzia, sollevando il fabbricante da ogni responsabilità.

- Il presente apparecchio deve essere utilizzato unicamente per lo scopo per cui è stato progettato, ovvero come SBATTITORE ELETTRICO per uso domestico. Qualsiasi altro utilizzo è considerato non conforme e pertanto pericoloso.
- Gli elementi di imballaggio (sacchetti di plastica, cartone, polistirolo ecc.) non devono essere lasciati alla portata dei bambini in quanto potenziali fonti di pericolo e devono essere smaltiti secondo quanto previsto dalle normative vigenti.
- Dopo aver rimosso l'apparecchio dalla confezione, controllare l'eventuale presenza di danni da trasporto e l'integrità della fornitura in base al disegno. In caso di danneggiamenti o dubbi sull'effettiva integrità, non utilizzare l'apparecchio e rivolgersi al servizio di assistenza autorizzato.
- Non usare il prodotto all'esterno.
- Non usare il prodotto se è caduto a terra, se ci sono visibili segni di danneggiamento o perdite.
- In caso di guasto o di cattivo funzionamento dell'apparecchio, spegnerlo e

non manometterlo. Per l'eventuale riparazione rivolgersi solamente ad un centro di assistenza tecnica autorizzato

- Questo prodotto non è stato concepito per l'uso da parte di persone con ridotte capacità fisiche, mentali o sensoriali, o privi di esperienza e conoscenza, a meno che non ci sia la supervisione o formazione sull'uso dell'apparecchio fornita dalla persona responsabile della loro sicurezza e ne capiscano i pericoli implicati.
- Questo prodotto non è un giocattolo. Assicurarsi che i bambini non giochino con l'apparecchio. Tenere il prodotto lontano dalla portata dei bambini. Questo prodotto non deve essere utilizzato dai bambini.
- Non capovolgere il prodotto mentre è in funzione o è collegato alla rete.
- Disconnettere l'apparecchio dalla presa di corrente, quando non è in uso e prima di procedere con qualsiasi attività di manutenzione o pulizia.
- Disconnettere sempre lo sbattitore dalla presa di corrente, prima di rimuovere o cambiare gli accessori (fruste)
- Questo prodotto è stato concepito per il solo uso DOMESTICO, non è stato concepito per uso industriale o professionale.
- Non lasciare mai il prodotto incustodito quando è in funzione.
- Riporre il prodotto in un ambiente asciutto privo di polvere, lontano dalla luce diretta del sole e da fonti di calore.
- NON immergere mai l'apparecchio in acqua e non metterlo mai sotto il getto di acqua corrente.
- Per l'uso, posizionare il prodotto su una superficie piana e stabile, in modo che non possa cadere a terra, nel lavandino o in altri contenitori di acqua.
- NON utilizzare in prossimità del piano cottura della cucina e/o altre fonti di calore.
- Prestare attenzione affinché il cavo non venga a contatto con superfici calde, incandescenti, fiamme libere, pentole e altri utensili.

- Non toccare le parti in movimento. **ATTENZIONE:** Non tentare in nessun modo di toccare e/o estrarre fruste mentre l'apparecchio è in funzione.
- Spegnere e scollegare l'apparecchio dalla presa di corrente, prima di avvicinarsi alle parti in movimento e prima di montare / smontare le fruste e al termine dell'utilizzo.
- Non lasciare che capelli, sciarpe, collane o altri oggetti possano attorcigliarsi alle fruste o ganci, quando lo sbattitore è in funzione.
- Non utilizzare l'apparecchio con indumenti a manica ampia e lunga, che durante la lavorazione potrebbero attorcigliarsi alle fruste
- Non utilizzare accessori di diverso tipo allo stesso tempo (usare la coppia di fruste)
- Tutte le parti destinate al contatto con il cibo durante l'utilizzo dell'apparecchio devono essere ben lavate prima dell'uso
- Durante il funzionamento non occludere le griglie di aerazione.
- Non far entrare acqua o oggetti all'interno delle griglie di aerazione
- Il prodotto deve essere disconnesso dalla rete quando viene lasciato incustodito e prima di avvicinarsi alle parti in movimento.

DESCRIZIONE DEL PRODOTTO



1. FRUSTE (X2)
2. CORPO MOTORE
3. PULSANTE DI ESPULSIONE
4. SELETTORI DI VELOCITÀ
5. MANIGLIA
6. INDICATORE LED
7. CAVO DI RICARICA USB

PRIMO UTILIZZO

Disimballaggio: questo prodotto è stato imballato per proteggerlo dai danni dovuti al trasporto. Disimballare l'apparecchio e conservare il cartone e i materiali di imballaggio originali in un luogo sicuro.

Pulizia: lavare a mano le due fruste rimovibili con acqua tiepida e un detergente delicato. Asciugare accuratamente queste parti. Non utilizzare pagliette ruvide, oggetti appuntiti o detersivi abrasivi poiché potrebbero danneggiare l'apparecchio. NON immergere o immergere l'unità motore. Se necessario, pulire con un panno morbido inumidito e asciugare accuratamente. Non lavare nessuna parte di questo apparecchio in lavastoviglie.

Sarà inoltre necessario caricare l'unità motore prima dell'uso. Rimuovere il coperchio della porta di ricarica e collegare lo sbattitore a una porta di ricarica appropriata, utilizzando il cavo fornito. I dati di uscita del caricatore devono corrispondere ai dati di ingresso dello sbattitore.

Durante il processo di ricarica, gli indicatori LED mostreranno il livello attuale di carica; quando l'indicatore inferiore lampeggia, la batteria è carica per 1/3, quando l'indicatore inferiore si illumina stabilmente e l'indicatore centrale lampeggia, la batteria è carica per 1/3-2/3; la batteria è completamente carica quando tutti gli

indicatori si illumineranno senza lampeggiare. Questo dispositivo è dotato di protezione da sovraccarico: in tal caso, tutti gli indicatori lampeggeranno 20 volte e la ricarica si interromperà.

NOTA: Se la batteria è completamente scarica, l'apparecchio non funzionerà. Gli indicatori luminosi lampeggeranno 10 volte per richiedere di ricaricarlo.

NOTA: questo sbattitore può essere utilizzato anche durante la ricarica.

ASSEMBLAGGIO

Per utilizzare questo apparecchio, assicurarsi che la manopola della velocità sia impostata su 0 prima di collegare le fruste al gruppo motore, inserendole nei fori fino a quando non scattano in posizione (Fig. 1). Potrebbe essere necessario ruotarle leggermente in modo che le loro linguette si allineino correttamente con le fessure.

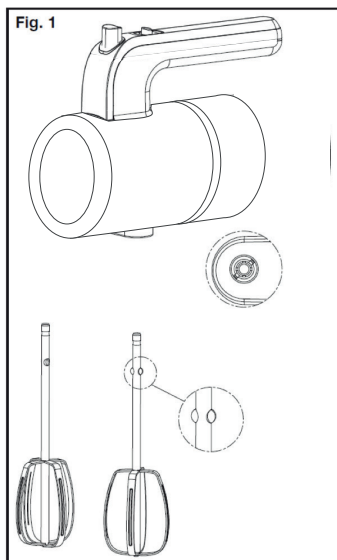

UTILIZZO

Inserire le fruste nella ciotola o nel contenitore con il composto. Ruotare l'interruttore (Fig. 2) per regolare la velocità dal livello 1-3 (dove 1 è il più lento e 3 il più veloce), iniziando lentamente e aumentando se necessario, per evitare di schizzare la miscela.

Mentre l'apparecchio sta mescolando, l'indicatore si illuminerà per mostrare il livello della batteria. Se la batteria si scarica durante il processo di miscelazione, l'unità smetterà di funzionare e le spie luminose lampeggeranno 10 volte.

NOTA: Dopo 3 minuti di uso continuo, lo sbattitore si spegnerà automaticamente. Ciò succede anche quando si passa da una velocità all'altra entro 3 minuti. Trascorsi questi 3 minuti, la spia si spegnerà e lo sbattitore tornerà in uno stato di standby. Una volta terminato l'utilizzo di questo dispositivo, riportare l'interruttore di velocità su 0, quindi con attenzione premere il pulsante di espulsione per staccare le fruste.

NOTA: le fruste possono essere espulse solo quando il selettore di velocità è stato impostato su 0. Non tentare di espellere o rimuovere forzatamente le fruste quando la velocità non è impostata su 0.

Seguire le istruzioni di pulizia e manutenzione per pulire a fondo questo dispositivo dopo l'uso.

RISOLUZIONE DEI PROBLEMI

Perché l'apparecchio continua a spegnersi?

lo sbattitore potrebbe essere scarico. Seguire le istruzioni per la ricarica. In alternativa, se il dispositivo è stato utilizzato ininterrottamente per più di 3 minuti, si spegnerà automaticamente. In tal caso, attendere un altro paio di minuti prima di continuare a utilizzare questo prodotto.

Questo arresto potrebbe anche essere causato dal surriscaldamento della temperatura o dalle funzioni di protezione da surriscaldamento meccanico. Se la temperatura diventa eccessiva, tutti e tre gli indicatori lampeggeranno due volte e se si tratta di un problema meccanico (ad esempio, la frusta è bloccata su un pezzo di cibo) gli indicatori lampeggeranno quattro volte prima che il motore si fermi.

Perché l'apparecchio non si avvia?

lo sbattitore potrebbe essere senza carica. Inoltre, l'apparecchio funzionerà solo se le fruste sono entrambe fissate correttamente, quindi assicurarsi che tutto sia stato assemblato correttamente.

Perché l'apparecchio non si assembla correttamente?

Assicurarsi che le fruste siano allineate correttamente con i due fori sull'unità motore. Ci sono linguette su ogni battitore che dovrebbero corrispondere alle fessure in questi punti, consentendo loro di scattare saldamente in posizione. Non

cercare mai di forzare le fruste nelle loro fessure.

Perché il cibo non è sbattuto a sufficienza?

Potrebbe essere necessario mescolare/montare gli ingredienti per un tempo più lungo o a una velocità maggiore.

C'è un timer di 3 minuti integrato che permette di non utilizzare prolungatamente oltre questo tempo lo sbattitore. Attendere ancora qualche minuto, quindi cominciare ad utilizzare lo sbattitore.

Il cibo potrebbe aver bloccato le fruste impedendo loro di ruotare. In tal caso, ridurre la velocità a 0 e premere con cautela il pulsante di espulsione per rimuovere le fruste. Rimuovere il cibo in eccesso dalle fruste.

Anche la quantità di cibo nella ciotola può influire sulla capacità dello sbattitore di montare/sbattere in modo efficiente. Provare a ridurre la quantità di ingredienti o mescolare gli ingredienti in piccole sezioni.

Perché le fruste non vengono espulse correttamente?

Le fruste possono essere espulse solo quando il selettore di velocità è stato impostato su 0. Non tentare di espellere o rimuovere forzatamente le fruste quando la velocità non è impostata su 0.

Una volta impostata la velocità su 0, tirare delicatamente le fruste tenendo premuto il pulsante di espulsione.

Perché l'unità non si ricarica correttamente?

Questo apparecchio è dotato di una funzione di protezione da sovraccarico. Ciò significa che una volta che la batteria è completamente carica, gli indicatori lampeggeranno sei volte e la ricarica si interromperà.

Inoltre, se la temperatura della macchina diventa troppo alta durante la ricarica, l'unità interromperà la ricarica.

ETICHETTA DATI

Innoliving Spa

Via Merloni 2/B - 60131 Ancona - Italy

**INN-692 SBATTITORE RICARICABILE
RECHARGEABLE HAND MIXER**

5V = 2A

MADE IN CHINA



Lot n.



Questo prodotto è conforme a tutte le direttive europee applicabili.



Leggere attentamente le istruzioni per l'uso



Per contatto con alimenti



Apparecchio con isolamento elettrico di classe III



INFORMAZIONI AGLI UTENTI ai sensi del Decreto Legislativo N° 49 del 14 Marzo 2014 "Attuazione della Direttiva 2012/19/UE sui rifiuti di apparecchiature elettriche ed elettroniche (RAEE)"

Il simbolo del cassonetto barrato riportato sull'apparecchiatura indica che il prodotto alla fine della propria vita utile deve essere raccolto separatamente dagli altri rifiuti. L'utente dovrà, pertanto, conferire l'apparecchiatura integra dei componenti essenziali giunta a fine vita agli idonei centri di raccolta differenziata dei rifiuti elettronici ed elettrotecnici, oppure riconsegnarla al rivenditore al momento dell'acquisto di nuova apparecchiatura di tipo equivalente, in ragione di uno a uno, oppure 1 a zero per le apparecchiature aventi lato maggiore inferiore a 25CM. L'adeguata raccolta differenziata per l'avvio successivo dell'apparecchiatura dimessa al riciclaggio, al trattamento e allo smaltimento ambientale compatibile contribuisce ad evitare possibili effetti negativi sull'ambiente e sulla salute e favorisce il riciclo dei materiali di cui è composta l'apparecchiatura. Lo smaltimento abusivo del prodotto da parte dell'utente comporta l'applicazione delle sanzioni amministrative di cui al D.Lgs n. Decreto Legislativo N° 49 del 14 Marzo 2014.



Le batterie utilizzate da questo apparecchio non sono removibili dall'utente, alla fine della loro vita utile, vanno smaltite negli appositi raccoglitori. Informarsi sulle normative locali relative alla raccolta differenziata delle batterie. Un corretto smaltimento delle batterie permette di evitare conseguenze negative per l'ambiente e la salute. La batteria dovrà essere smontata direttamente dal centro di trattamento.

Caratteristiche batteria: 7.4V 1500mAh

Thank you for purchasing the rechargeable cordless electric mixer "INN-692" a very useful tool for the preparation of your food.

Before use:

Read all the instructions and warnings carefully and keep this user manual safe for future use.

SAFETY STANDARDS AND WARNINGS

Please read the instructions of use and safety norms before using the appliance and always follow these. Keep this manual for any future reference. Failure to comply with the use and maintenance instructions provided in this user manual could lead to an accident and will invalidate all and any rights to the manufacturer's warranty.

- This appliance must be used only for the purpose for which it was designed, as HAND MIXER for home use. Any other use is improper and potentially dangerous.
- Keep all packing material (plastic bags, cardboard, polystyrene, etc..) out of reach of children, since they are potential sources of danger and must be disposed of as provided by law.
- After removing the appliance from its packaging, verify its integrity based on the drawing and any presence of damage caused by transport. If in doubt, do not use the appliance and contact an authorized service center.
- Do not use or store the appliance outdoors.
- Do not use the appliance if it has fallen on the floor if there are visible signs of damage or if it has a leak.
- In case of fault or malfunctioning of the appliance, switch it off and do not tamper with it. If the device needs to be repaired, contact an authorized technical assistance centre.

- This appliance is not intended for use by persons with reduced physical, sensory or mental capabilities, or lack of experience and knowledge, unless they have been given supervision or instruction concerning use of the appliance by a person responsible for their safety and understand the hazards involved.
- This product is not a TOY. Keep it out of reach of children. Children should be supervised to ensure that they do not play with the appliance. Children must not use this product
- Do not turn the appliance over while it is in use or connected to the mains.
- Disconnect the appliance from the mains when not in use, before approaching the moving parts and before undertaking any cleaning task.
- Always unplug the mixer from the power outlet before removing or changing accessories (beaters/hooks).
- This appliance is for household use only, not professional or industrial use.
- Never leave the product unattended when in use.
- Store the appliance in a dry place, free from dust and out of direct sunlight, far from heating.
- Never immerse the appliance into water or other liquid and not place it under tap water.
- When in use, place the product on a flat and stable surface, ensure it cannot fall on the floor, in a sink or a container full of water.
- DO NOT use near the kitchen hob and or other sources of heat.
- Be careful that the cable does not touch hot, incandescent surfaces, open flames, pans or other utensils.

- Do not touch the moving parts. CAUTION: Do not touch and/or remove beaters/dough hooks while the unit is in operation.
- Turn off and unplug the unit from the mains before installing/removing the beaters and dough hooks and after use.
- Do not let the hair, scarves, necklaces or other items be twisted by the beaters or hooks, when the mixer is in operation.
- Do not use the appliance with wide and long-sleeved clothing, which during processing could twist the beaters.
- Do not use accessories of different types at the same time (use the pair of beaters).
- All parts that come into contact with food during the use of the device must be well washed before use.
- During operation, do not block the ventilation grids.
- Do not let in water or objects through the ventilation grilles.
- The product must be disconnected from the main power, when it's unattended and before approaching the moving parts.

PRODUCT DESCRIPTION



1. BEATERS (X2)
2. MOTOR BODY
3. EJECT BUTTON
4. SPEED SELECTORS
5. HANDLE
6. LED INDICATORS
7. USB CHARGING CABLE

FIRST USE

Unpacking: This product has been packed to protect against damage in transit. Unpack the appliance and keep the original carton and packing materials in a safe place.

Cleaning: Hand wash the two removable whisks with warm water and a mild detergent. Thoroughly dry these parts. Do not use rough scourers, pointed objects or abrasive cleaners as they could damage the appliance. DO NOT submerge or submerge the motor unit. If necessary, clean with a soft damp cloth and dry thoroughly. Do not wash any part of this appliance in the dishwasher.

You will also need to charge the motor unit before use. Remove the charge port cover and plug the chopper into an appropriate charge port, using the cable provided.

During the charging process, the LED indicators will show the current charge level; when the bottom indicator flashes, the battery is 1/3 full, when the bottom indicator lights steadily and the middle indicator flashes, the battery is 1/3-2/3 full; the battery is fully charged when all indicators light up without flashing. This device is equipped with overload protection: in this case, all indicators will flash 20 times and charging will stop.

NOTE: If the battery is completely discharged, the appliance will not work. The indicator lights flash 10 times to prompt you to charge.

NOTE: This mixer can still be used while charging.

ASSEMBLY

To use this appliance, make sure the speed knob is set to 0 before attaching the beaters to the motor unit, inserting them into the holes until they click into place (Fig. 1). You may need to rotate them slightly so that their tabs line up properly with the slots.

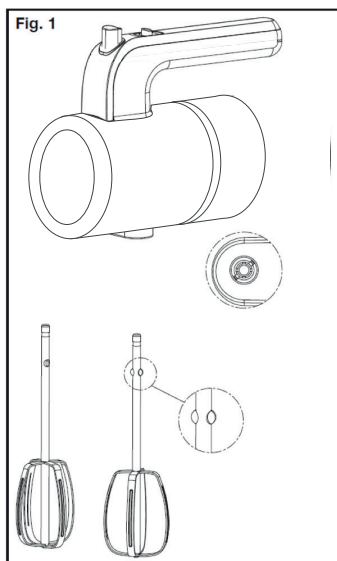

USE

Insert the whisks into the bowl or container with the mixture. Turn the switch (Fig. 2) to adjust the speed from level 1-3 (with 1 being the slowest and 3 being the fastest), starting slowly and increasing as needed to avoid splashing the mixture.

While the appliance is mixing, the indicator will light up to show the battery level. If the battery runs out during the blending process, the unit will stop operating and the indicator lights will flash 10 times.

NOTE: After 3 minutes of continuous use, the mixer will automatically shut off. This also applies when switching from one speed to another within 3 minutes. After these 3 minutes, the light will turn off and the mixer will return to a standby state.

When you are done using this device, turn the speed switch back to 0, then carefully press the eject button to detach the beaters.

NOTE: Beaters can only be ejected when the speed selector has been set to 0. Do not attempt to forcibly eject or remove the beaters when the speed is not set to 0. Follow the cleaning and maintenance instructions to thoroughly clean this device after use.

TROUBLESHOOTING

Why does the device keep turning off?

The mixer may be empty. Follow the instructions for reloading. Alternatively, if the device has been used continuously for more than 3 minutes, it will automatically shut down. If so, wait another couple of minutes before continuing to use this product.

This shutdown could also be caused by temperature overheating or mechanical overheating protection features. If the temperature gets too hot, all three indicators will flash twice, and if it's a mechanical problem (for example, the whisk is stuck on a piece of food) the indicators will flash four times before the motor stops.

Why doesn't the appliance start?

The hand mixer may be out of charge. Also, the appliance will only work if the whisks are both properly secured, so make sure everything has been assembled correctly.

Why doesn't the appliance assemble correctly?

Make sure the beaters are aligned correctly with the two holes on the motor unit. There are tabs on each beater that are supposed to match slots at these points, allowing them to snap securely into place. Never try to force the beaters into their slots.

Why isn't the food beaten enough?

It may be necessary to mix/whip the ingredients for a longer time or at a higher speed.

There is an integrated 3-minute timer that allows you not to use the hand mixer for a long time beyond this. Wait a few more minutes, then start using the hand mixer. Food may have jammed the beaters preventing them from rotating. If so, reduce the speed to 0 and carefully press the eject button to remove the beaters. Remove excess food from beaters.

The amount of food in the bowl can also affect the mixer's ability to whisk/beat

efficiently. Try reducing the amount of ingredients or mixing ingredients in small sections.

Why don't the whips eject properly?

Beaters can only be ejected when the speed selector has been set to 0. Do not attempt to forcibly eject or remove the beaters when the speed is not set to 0. Once the speed is set to 0, gently pull out the beaters while holding down the eject button.

Why is the unit not charging properly?

This appliance is equipped with an overload protection function. This means that once the battery is fully charged, the indicators will flash six times and charging will stop.

Also, if the temperature of the car gets too hot while charging, the unit will stop charging.

RATING LABEL

Innoliving Spa

Via Merloni 2/B - 60131 Ancona - Italy

**INN-692 SBATTITORE RICARICABILE
RECHARGEABLE HAND MIXER**

5V \equiv 2A

MADE IN CHINA



Lot n.



This product complies with all applicable European directives.



Read carefully the user manual



Food contact



Class III insulated electrical appliance



INFORMATION TO USERS according to Legislative Decree No. 49 of March 14, 2014 " 2012/19/UE Implementation of the Directive on Waste Electrical and Electronic Equipment (WEEE) "

The crossed-out dustbin symbol indicates that the product at the end of its life must be collected separately from other waste. The user should, therefore, take the equipment with the essential components at the end of its useful life to the separate collection center of electronic and electrical waste, or return it to the retailer when purchasing new equipment of equivalent type, in ratio of one to one, or one to zero for devices with larger side less than 25 CM. The separate collection for the decommissioned equipment for recycling, treatment and environmentally compatible disposal contributes to avoid possible negative effects on the environment and human health and promotes recycling of the materials. Improper disposal of the product by the user entails the application of administrative sanctions according to Legislative Decree No. 49 of 14 March 2014



The batteries used in this device cannot be removed by user and must be disposed of in the special bins at the end of their life. Please inform yourself about the local rules on separate collection of batteries. The correct disposal of batteries helps preventing potentially negative consequences on the environment. The battery will have to be disassembled directly by the treatment center.

Battery specifications: 7.4V 1500mAh



innoliving
easy tech, easy life

Innoliving Spa
Via Merloni, 2/B
60131 Ancona Italy
Tel 071.2133550
www.innoliving.it

MADE IN CHINA

CE

Rev.00_03.2023